

# AGILITY KLAS II

ANITA AXELSSON

# AGILITY KLASS II

## Flyt och nollor

1	Att tävla i klass II	5
2	Hundtränare på topp	9
3	Kontrollerade och passionerade starter	49
4	Grundsvängen kommer igen	65
5	Handling i tvåan	83
6	Mot mål	101
7	Idrottshunden	109
8	Flyt - underbara flyt	135
	Läs mer	145
	Register	147
	<b>Fortsättningskursen</b>	153
	Klass II	

# Kontrollerade och passionerade starter

# 3

Att riva det sista hindret är verkligen trist men att börja med strul redan i starten brukar kännas ännu tråkigare. Då är loppet liksom kört innan det ens hunnit börja. Ett lopp fortsätter ofta i samma stil som det börjar och att träna in en stabil och snabb start är därför en bra investering. Den kommer absolut att ha betydelse för din och hundens framgång på agilitybanan.

Startproceduren är också något som du vet är lika från gång till gång och som du kan ha kontroll över. I starten har du alltid möjlighet att placera hunden perfekt inför det första hindret. Så länge som du inte har börjat springa för fullt är det enklare för dig att ha

styrning både på hunden, dig själv och handlingen. När ni har startat loppet blir det svårare för dig att ha samma koll och det är fler saker som varierar och mer för dig att hålla reda på. Till starten kan du oftast räkna de första tre till fem hindren.

## Starten bygger på par

Du kan tänka dig att starten är uppbyggd kring tre olika par och att varje del har sina egna kriterier. Paren har skilda funktioner och de används i olika situationer.

Jag lär gärna in en del i taget och jag kombinerar dem först när jag vet att hunden är bra på dem var för sig.

### *Två startkriterier:*

- Hunden ska vara stilla (och inte röra sig).
- Hunden ska röra sig (och inte vara stilla).

### *Två startkommandon:*

- Stannakommando.
- Startkommando.

### *Två olika starter:*

- Tävlingsstart.
- Träningsstart.

## **Startkriterierna**

Det är lätt att träna starter och det beror till stor del på att kriterierna är så tydliga. Du behöver aldrig fundera på om hunden gör rätt eller fel. Det är lätt att se om hunden rör sig när den ska röra sig, är stilla när den ska vara stilla, rör sig när den ska vara stilla eller är stilla när den ska röra sig. Det här är lika vare sig du väljer att starta samtidigt med hunden eller om du väljer att lämna den och gå ut en bit i banan för att kalla in.

Det finns de som menar att hunden springer snabbare när de startar tillsammans med den. Det här kan stämma i det enskilda fallet. Men egentligen tror jag inte att

lösningen behöver vara att starta samtidigt för att få fart på en långsam hund. Kanske kan det vara så att hunden mer generellt behöver vara mer i gasen och ha ett större adrenalinpåslag. Att i det läget jobba med att få upp hundens motivation, drivkraft och lust skulle antagligen öka hundens fart även vid en inkallningsstart.

Vid kontaktfälts- och handlingsträning kan det vara knepigt att hinna med att se om hunden gör rätt eller fel. Det är svårt att se om tasserna är precis vid hindret eller en eller fem centimeter ut från hindret. När det gäller starter är det mycket lättare att avgöra om hunden gör det du vill eller inte.

### *Glasklara stannakriterier*

*Det här vill jag se i stannpositionen - och det här vill jag inte se:*

1. Tassarna är stilla.
2. Tassrörelser.

### *Då gör jag det här:*

1. Belönar. Med godis, leksak eller genom att starta hunden.
2. Avbryter. Går lugnt tillbaka och börjar om och ser till att hunden lyckas eller tar en paus och fortsätter lite senare.

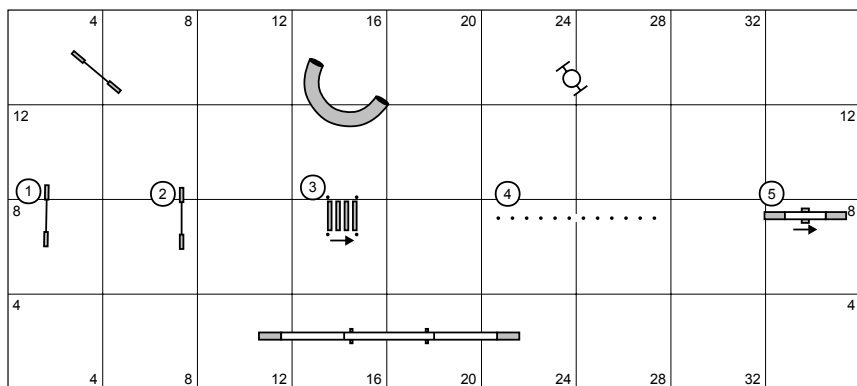

*På en raksträcka kan du aldrig springa lika fort som hunden.*

du slipper springa så mycket om du går ut till långhoppet. I och med att du och hunden kommer fram samtidigt till slalomet får du bra möjligheter att supporta både det och gungan som kommer efter.

Många hundar vill ogärna svänga ut från banan och bort från

hindren, som på den nedre banan, när de startar. Då är det perfekt att kunna kalla in vid det borte stödet på hinder tre. Din handling hjälper då hunden att driva på bättre mellan hinder två och tre. Belöna efter trean så höjs värdet för att svänga ut från banan.

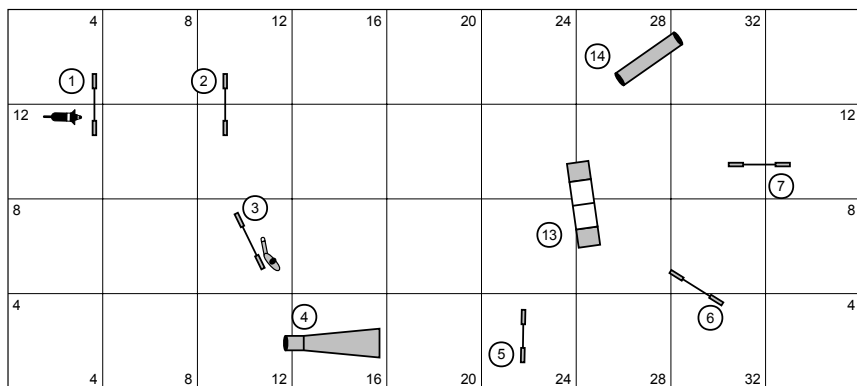

*Många hundar vill ogärna svänga bort från banan precis när de startat.*

I starten med den långa hopprakan kommer de andra hindren att dra hunden in mot banan. Väljer du att starta med vänsterhandling kom-

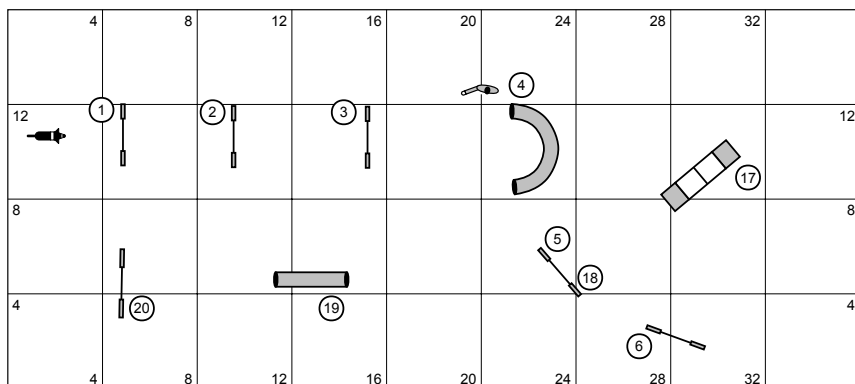

*Genom att starta med högerhandling minskar du risken för strul både på raksträckan och vid tunneln.*



*Din placering hjälper hunden att förstå vart den ska och den får bättre möjligheter att planera sin väg.*



*Att starta på utsidan gör att du kan kompensera för draget från de andra hindren inne på banan.*